

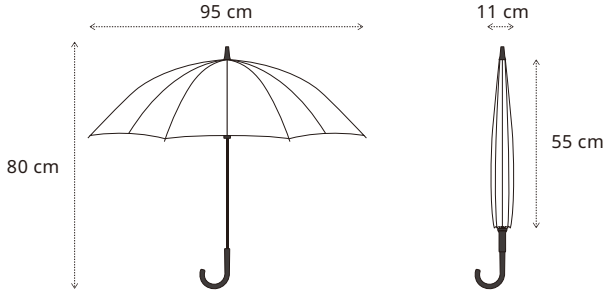



# Shupatto

## Umbrella

### UV

#### ○Technische Daten

Produkte	Größe	Gewicht des Produkts	Funktionen
Shupatto Regenschirm mit UV-Schutz 55 cm		400 g	<p>Blockiert UV-Strahlen zu 99,9 % UPF 50+</p>  <p>Wärmeschutzwirkung</p>  <p>Blockiert Sonnenstrahlen zu 99,9 %</p>  <p>Sonnen- und Regenschutz</p> 

Bezugsmaterial: 100 % Polyester Hergestellt in China

#### ⚠Warnung

- Wird der Schirm mit zu viel Kraft geschlossen, kann seine Spitze Verletzungen verursachen, in ein Auge stechen.

#### ○Vorsicht bei Gebrauch

- Kinder das Produkt nicht unbeaufsichtigt verwenden lassen.
- Den Schirm nur für den vorgesehenen Zweck verwenden.
- Nicht an Orten mit direkter Sonneneinstrahlung, hoher Temperatur oder hoher Luftfeuchtigkeit aufbewahren.
- Der Schirm hat einen spitzen Teil; beachten Sie beim Gebrauch daher Ihre Umgebung.
- Bedingt durch die Schienenstruktur ist der Platz zwischen den Schienen beengt; achten Sie darauf, Hände oder Finger nicht zwischen die Schienen zu stecken. Es besteht Verletzungsgefahr, beispielsweise durch Einklemmen in den Schienen.
- Die Wasserabweisungsfähigkeit des Bezugs nimmt im Laufe der Zeit ab. Behandeln Sie den Bezug für längeren Gebrauch mit einem Imprägnierspray. Beachten Sie, dass bei Verwendung eines solchen Sprays die Gefahr von Abfärben oder Verfärbung besteht.
- Starker Wind kann den Schirm beschädigen; verzichten Sie daher bei starkem Wind auf den Gebrauch.
- Dieser Schirm ist zwar als Regenschirm verwendbar, doch besteht bei starkem Regen oder bei Langzeiteinsatz die Möglichkeit, dass Wasser durch die Nähte des Bezugs dringt.
- Wird der Schirm nach dem Gebrauch zum Abschütteln von Wasser zu kräftig gedreht, können die dabei auf Griff und Schieber einwirkenden Kräfte Schäden verursachen.
- Die Schienen enthalten Glasfasern (Kunststoff mit Verstärkungsfasern). Sollte eine Schiene brechen oder beschädigt werden, werden die Glasfasern freigelegt. Sie sollten nicht direkt berührt werden.

#### ○Pflegeanleitung

- Den Schirm an einem Ort trocknen lassen, an dem er keinem direkten Sonnenlicht ausgesetzt ist. Direktes Sonnenlicht kann die Farbe verblassen lassen und die Oberflächenverarbeitung beschädigen.
- Den Schirm vor dem Wegräumen ausreichend trocknen lassen. Das Verstauen eines noch feuchten Schirms kann zu Rostbildung am Schirm, Verfärbung oder Abfärben des Stoffs führen.